

ПАСПОРТ

**Клапан обратный
латунный осевой с
пластиковым затвором**



1. Назначение и область применения.

1.1. Клапан обратный латунный осевой с пластиковым затвором предназначен для недопущения изменения направления потока рабочей среды в системах: ХВС, ГВС, отопления и других системах с неагрессивными к материалам клапана средами.

2. Технические данные.

Таблица №1. Технические данные клапанов обратных осевых с пластиковыми затворами.

Ду	15	20	25	32	40	50
Ру, кг/см ²	16					
Температура рабочей среды, °С	до +100					
Рабочая среда	вода, неагрессивные жидкости					
Присоединение	муфтовое					

Таблица №2. Спецификация клапанов обратных осевых с пластиковыми затворами (Рис.1).

№	Наименование	Материал
1	Корпус	Латунь HPb57-3
2	Пружина	Нерж. сталь SS304
3	Затвор	ABS-пластик
4	Уплотнительная прокладка	EPDM
5	Полукорпус	Латунь HPb57-3

№	Н/н	Наименование	Кол-во, шт.
1			
2			
3			
4			
5			

Дата продажи:

ФИО/подпись продавца:

М.П.

Рис.1 Клапан обратный осевой с пластиковым затвором.



Таблица №3. Габаритные и присоединительные размеры клапанов обратных осевых с пластиковыми затворотами

Ду	15	20	25	32	40	50
G	1/2"	3/4"	1"	1 1/4"	1 1/2"	2"
L, мм	39	49	53	55	62	71
øD, мм	30	34,7	40,5	55	60	75,5
Вес, г	84	120	165	285	368	602

3. Устройство и принцип работы.

3.1. Клапан обратный осевой с пластиковым затвором состоит из латунного корпуса (1), в котором расположен пластиковый затвор (3). Транспортируемая среда за счет своего избыточного давления преодолевает сопротивление пружиненного затвора (3) и проходит через клапан, теряя часть давления. При выравнивании избыточных давлений среды до и после клапана, а также в случае, когда давление среды после клапана становится больше, чем давление до клапана, затвор (3) с уплотнительной прокладкой (4) под воздействием пружины (2) прижимается к уплотнительной поверхности в полукорпусе (5), тем самым препятствуя обратному движению потока.

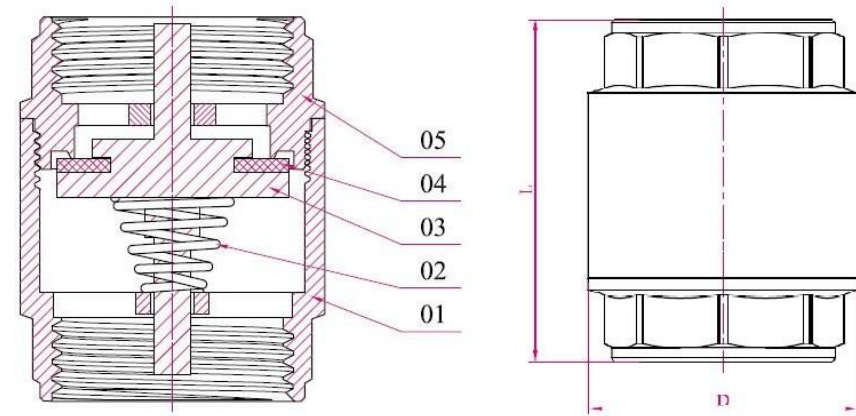
4. Монтаж и эксплуатация.

4.1. Обратные клапаны должны эксплуатироваться строго в соответствии с техническими характеристиками, указанными в настоящем паспорте.

4.2. Направление движения рабочей среды должно соответствовать стрелке, указанной на корпусе обратного клапана.

4.3. Монтаж обратных клапанов необходимо производить на резьбовые элементы трубопроводов с трубной цилиндрической резьбой в соответствии с ГОСТ 6357. Длина резьбы элементов трубопровода должна быть короче длины резьбы в муфтах клапана на величину от 1 до 3 мм. Упор концов труб в тело корпуса обратного клапана (затвора) не допускается.

4.4. При монтаже затягивание обратного клапана осуществляется за ближайшую часть корпуса к трубе, на которую он монтируется.

4.5. Запрещено применение инструмента, оказывающего сжимающее воздействие на корпус обратного клапана (газовые ключи).

4.6. Предельное значение крутящего момента при монтаже:

Ду	15	20	25	32	40	50
Крутящий момент, Н*м	30	40	60	80	120	150

4.7. В соответствии с п. 9.6 ГОСТ 12.2.063, обратные клапаны не должны испытывать нагрузок от трубопровода (изгиб, сжатие, растяжение, кручение, перекосы, неравномерность затяжки крепежа). При необходимости должны быть предусмотрены опоры или компенсаторы, устраняющие нагрузку на арматуру от трубопровода.

5. Условия хранения и транспортировки.

5.1. Клапан должен храниться в упаковке предприятия-изготовителя согласно условиям 5 по ГОСТ 15150. Воздух в помещении, в котором хранится изделие, не должен содержать коррозионно-активных веществ.

5.2. Транспортирование клапана должно соответствовать условиям хранения 5 по ГОСТ 15150.

6. Утилизация.

6.1. Утилизация изделия (переплавка, захоронение, перепродажа) производится в порядке, установленном Законами РФ от 04 мая 1999 г. № 96ФЗ "Об охране атмосферного воздуха" (в редакции от 01.01.2015), от 24 июня 1998 г. № 89-ФЗ (в редакции от 01.02.2015г) "Об отходах

производства и потребления», от 10 января 2002 № 7-ФЗ «Об охране окружающей среды» (в редакции от 01.01.2015), а также другими российскими и региональными нормами, актами, правилами, распоряжениями и пр., принятыми во исполнение указанных законов.

7. Гарантийные обязательства.

7.1. Изготовитель гарантирует соответствие товара настоящему паспорту при соблюдении Потребителем условий эксплуатации, транспортировки и хранения.

7.2. Гарантийный срок эксплуатации 12 месяцев со дня отгрузки потребителю.

7.3. Гарантийные обязательства распространяются на все дефекты, возникшие по вине завода-изготовителя.

7.4. Гарантия не распространяется на дефекты, возникшие в случаях:

- нарушения паспортных режимов хранения, монтажа, испытания, эксплуатации и обслуживания изделия;
- наличия следов воздействия веществ, агрессивных к материалам изделия;
- наличия повреждений, вызванных пожаром, стихией, форс-мажорными обстоятельствами;
- повреждений, вызванных неправильными действиями потребителя;
- наличия механических повреждений или следов вмешательства в конструкцию изделия.